

Qibbel

Produced by Witek B.V., the Netherlands



9 - 22 kg



www.tuv.com
ID: 111124406



max 110 cm

EN 14344:2022

Air



Rear seat	ENGLISH.....	4
Achterzitje	NEDERLANDS.....	8
Rücksitz	DEUTSCH	12
Bagstol	DANSK	18
Siège arrière	FRANÇAIS.....	22
Sedile posteriore	ITALIANO	26

A. CARRIER

EN Carrier attachment
NL Dragerbevestiging
DE Gepäckträgerbefestigung
DK Bagagebærerbeslag
FR Fixation pour porte-bagages
IT Fissaggio al portabagagli

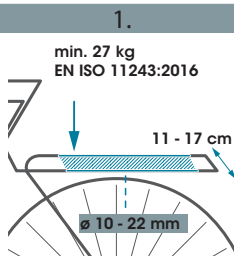

2.

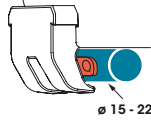

3.

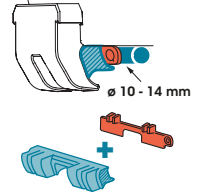

4.

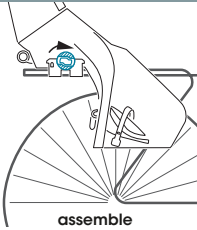

5.

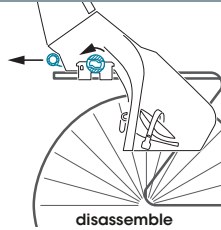

6.

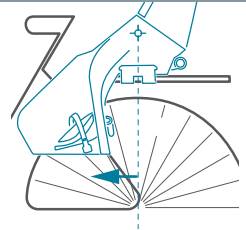

7.

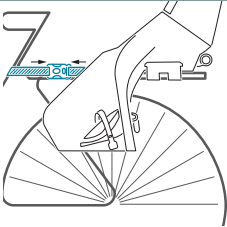

8.

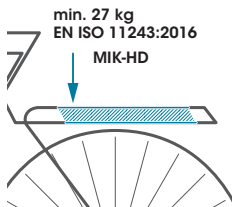

B. MIK-HD

EN MIK-HD
NL MIK-HD
DE MIK-HD
DK MIK-HD
FR MIK-HD
IT MIK-HD

9.

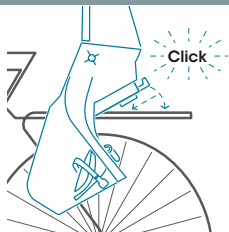

10..

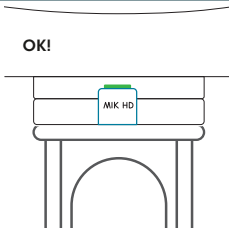

11.

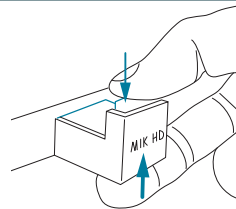

12.

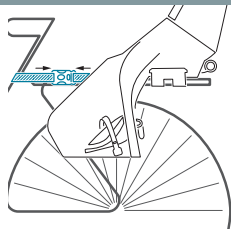

C. INSTRUCTIONS

EN Instructions for use
NL Gebruiksaanwijzingen
DE Gebrauchsanleitung
DK Brugsanvisning
FR Mode d'emploi
IT Istruzioni d'uso

13.

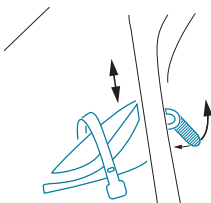

14.

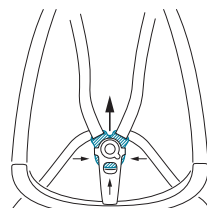

15.

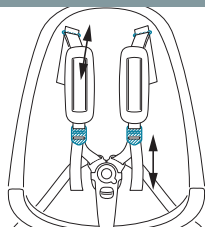

16.

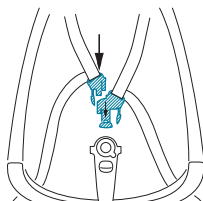

17.

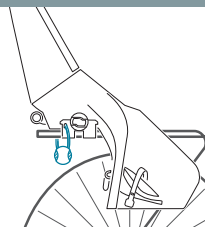

ENGLISH

Read these installation instructions carefully before installing the seat. Please address any questions you have to your supplier.

The seat is intended for carrying your child on the bike in everyday conditions. For cycling on off-road and ATB courses, the seat is not suitable.

A. CARRIER ATTACHMENT

Carrier requirements | Figure 1

* A seat with carrier attachment is for mounting on a carrier that meets the requirements laid down in the ISO 11243:2016 standard, with a minimum load capacity of 27 kg. Seek advice of the manufacturer or supplier.

Carrier attachment | Figure 2, 3, 4 and 5

Attach the seat to the carrier by adjusting the clamping mechanism to the width of the carrier. To fix the clamp, turn the adjuster clockwise. To increase the width, turn the adjuster anti-clockwise. Unlock the adjuster by pulling the ring at the rear of the seat.

Ensure that the hooks are correctly positioned around the sides of the carrier. If necessary, use the inserts for proper clamping of the seat to the carrier.

Before placing the inserts, remove the anti-slip strips. Place the inserts and then the anti-slip strips back into the clamp. Make sure the hooks are securely fitted to the sides of the carrier. Both with and without the inserts you have to use the antislip strips. You click them into the carrier clamp or the inserts. Don't forget, because it will

improve the grip of the seat on the bike and also protect the luggage carrier against damage.

Check whether the seat is correctly mounted | Figure 6

* Install the seat as close to the saddle as possible. And check that the centre of gravity of the seat is no more than 10 cm behind the rear axle of the bicycle. To change the position of the seat, loosen the clamping mechanism and move the seat forward or backward along the carrier. Then tighten the clamping mechanism as tightly as possible.

Additional safety | Figure 7

The seat must be additionally secured by fitting the securing strap around the frame. Open the buckle of the strap by pressing the three-point fastener (on the side and on the top). Fix the strap around the frame of the bicycle and close the buckle. Not around the carrier!

B. MIK-HD ATTACHMENT

Carrier requirements | Figure 8

* A seat with MIK-HD attachment is for mounting on a MIK-HD carrier only. EN ISO 11243:2016, min 27 kg.

Mounting | Figure 9 and 10

First slide the front part of the MIK luggage carrier plate into the carrier and then the rear part, by inserting the locking button into the grooves of the MIK-HD carrier. As proof of successful mounting, you should hear a "click" and a green area appears on the rear part of the locking button.

Disassemble | Figure 11

To remove the seat from the MIK-HD carrier, press the locking button and press the handle, lifting the seat at the same time.

Additional safety | Figure 12

The seat must be additionally secured by fitting the securing strap around the frame. Open the buckle of the strap by pressing the three-point fastener (on the side and on the top). Fix the strap around the frame of the bicycle and close the buckle. Not around the carrier!

GENERAL MOUNTING

* Regularly check whether all of the fastenings, etc. are still tight.

* The total weight of the cyclist, the child and the seat must not exceed the total maximum load of the bicycle. Check the information from the bicycle manufacturer.

* After installing the seat, check that it does not tilt forward, to prevent the child from slipping out of it. Make sure that the backrest leans somewhat backwards.

* Check that all the parts of the bike function correctly with the seat mounted.

C. INSTRUCTIONS FOR USE

Adjusting the footrests | Figure 13

The footrests are easy to adjust without the use of tools. Adjust the footrest by rotating the clip upwards through 90 degrees then sliding it up or down into the preformed positions. When the footrest is at the correct height, push the clip down to lock it.

Using the safety belt | Figure 14, 15 and 16

To undo the safety belt: press the three black points simultaneously and slide the belt clasp upward. You can separate the two shoulder straps by sliding the black parts of the clasp apart.

Do up the safety belt by first sliding the two black parts together and then sliding them into the clasp body. Tighten the belt until it is comfortably tight when your child is sitting straight in the seat. You can loosen the belt by tilting the clips of the belt upwards.

* Always use the safety belt, ensuring the child is restrained in the seat.

Accessory: Lock | Figure 17

To protect the seat being stolen, you can lock it to the carrier using a Qibbel lock that is sold separately as an accessory.

Advice

* Check whether the use of the Qibbel seat is legally permitted in the country where you want to use it.

* The seat is suitable for children of approximately nine months to six years of age, who weight at the maximum 22 kg. Only use the seat once the child is able to sit without assistance for the entire bicycle ride.

* Regularly check that the child does not exceed the maximum capacity of 1100 mm height and 22 kg weight of the seat.

* When riding, check that no part of your child's body or clothing gets near to rotating or moving parts of the bike. For instance a foot in the spokes, a finger near the brake mechanism or sprung saddles. Regularly recheck this as the child gets older.

* Make sure that the child cannot come in contact with sharp objects, like a frayed cable.

* Always close the five-point safety belt and the safetybelt, also if there is no child in the seat. Closing the belts avoids loose parts ending up in moving parts when cycling.

* Ensure that your child is dressed sufficiently warmly and is protected from rain. During a bicycle ride, your child sits still and is therefore more susceptible to the cold.

* Remove the seat when transporting your bike on a car bike carrier. Due to air turbulence, the seat or its attachment can become detached and possibly cause an accident.

* Take into account that the bike handles differently when you transport a child, in particular the balance, the steering and the braking.

* Preferably let your child wear a correctly fitting safety helmet to increase his/her safety. Complying with EN1078:2012+A1:2012,

* If the seat is left in the sun a long time, it can become very hot. Therefore, check this before placing your child in the seat.

* This seat is not suitable for use during sport activities, like mounting biking and racing.

* After installing the seat, take a test ride in a safe and quiet environment before riding the Main street.

* If you use a sprung saddle, ensure

that your child's fingers cannot be pinched between the spring coils by installing guards around the springs. These guards are available from quality bicycle shops.

* **WARNING:** For safety reasons the seat with carrier fitment shall only be fitted to luggage carriers conforming to ISO 11243:2016, with a minimum load capacity of 27 kg.

* For safety reasons the seat with MIK-HD fitment shall only be fitted to luggage carriers conforming to MIK-HD. EN ISO 11243:2016, min 27 kg

* Additional security devices shall always be fastened.

* Never leave your child unattended in the seat if you park your bike somewhere.

WARNINGS

* Do not attach additional luggage to the child seat. If you want to carry baggage, use a carrier attached to the handlebars.

* Do not modify the seat.

* The cycle could behave differently with a child in the seat. Particularly with regard to balance, steering and braking.

* Never leave the cycle parked with a child in the seat unattended.

* For any form of crack or if the surface starts to deconstruct, this indicates that the life of the seat has been reached and it should be replaced. A professional shall be contacted in case of doubt.

* Always check the surface temperature of the seat before any use.

* This child seat is not suitable for use during sporting activities.

MAINTENANCE

* Regularly clean the seat using a mild soap solution.

* After an accident, the seat must always be replaced, also if there is no visible damage. Contact your supplier for more information.

* If a part of the seat is defect or damaged, contact your supplier for advice or repair.

Two-year guarantee

We give a two-year guarantee on manufacturing and/or material defects. The guarantee starts on the date of purchase, please keep your purchase receipt.

NEDERLANDS

Lees de montagehandleiding goed door voordat u het zitje gaat monteren. Heeft u vragen of twijfels, vraag het uw leverancier.

Het zitje is bedoeld voor het in dagelijkse omstandigheden meenemen van uw kind op de fiets. Voor fietsen op off-road en ATB parcoursen is het zitje niet geschikt.

A. DRAGERBEVESTIGING

Eisen bagagedrager | Afbeelding 1

* Een zitje met bagagedragerbevestiging kan bevestigd worden op een bagagedrager als deze voldoet aan de eisen van de ISO 11243-norm, met een minimum draagvermogen van 27 kg. Bij vragen neem contact op met uw leverancier.

Bagagedragerbevestiging |

Afbeelding 2, 3 en 4

Bevestig het zitje op de bagagedrager door het klemmechanisme aan te passen aan de breedte van de bagagedrager. Om de klem vast te zetten, draait u de versteller met de klok mee. Om de breedte te vergroten, draait u de versteller tegen de klok in. Ontgrendel de versteller door de ring aan de achterzijde van het zitje uit te trekken.

Zorg ervoor dat de haken goed om de zijkanten van de bagagedrager zijn geplaatst. Gebruik, indien van toepassing, de inzetstukken voor een goede klemming van het zitje op de drager. Voor het plaatsen van de inzetstukken moeten eerst de antislip strips uitgenomen worden. Plaats de inzetstukken en vervolgens de antislip

strips terug in de klem.

Zowel met als zonder de inzetstukken moeten de antislip strips gebruikt worden. Deze klik je in de bagagedragerklem of de inzetstukken. Vergeet dit niet want hiermee vergoot je de grip van het stoeltje op de fiets en bescherm je ook de bagagedrager tegen beschadigen.

Controleer of het zitje goed is gemonteerd | Afbeelding 6

* Monteer het zitje zo dicht mogelijk richting het zadel. En controleer dat het zwaartepunt niet meer dan 10 cm achter de achteras van de fiets ligt. Om de positie van het zitje te veranderen, maakt u het klemmechanisme los en beweegt u het zitje naar voren of naar achteren langs de drager. Draai vervolgens het klemmechanisme zo strak mogelijk vast.

Extra veiligheid | Afbeelding 7

De bevestiging van de bagagedrager moet extra worden vastgezet door de veiligheidsriem rond het frame te bevestigen. Open de sluiting van de riem door de driepuntsbevestiging (aan de zijkant en aan de bovenkant) in te drukken. Bevestig de riem om het frame van de fiets en maak de sluiting vast.

B. MIK-HD BEVESTIGING

Eisen bagagedrager | Afbeelding 8

Dit zitje is alleen geschikt voor bevestiging op een MIK-HD bagagedrager. EN ISO 11243:2016, min 27 kg.

Bagagedragerbevestiging |

Afbeelding 9 en 10

Schuif eerst het voorste deel van de MIK-bagagedragerplaat in de

drager en vervolgens het achterste deel, door de vergrendelknop in de groeven van de MIK-HD drager te plaatsen. Als bewijs dat de montage geslaagd is, moet u een "klik" horen en verschijnt er een groen vlak op het achterste deel van de vergrendelknop.

Demonteren van het zitje |

Afbeelding 11

Maak de veiligheidsriem los om het zitje te kunnen verwijderen.

Om het zitje van de MIK-HD drager te verwijderen, drukt u op de vergrendelingsknop en drukt u op de handgreep, waarbij u de stoel tegelijkertijd optilt.

Extra veiligheid | Afbeelding 12

De bevestiging van de bagagedrager moet extra worden vastgezet door de veiligheidsriem rond het frame te bevestigen. Open de sluiting van de riem door de driepuntsbevestiging (aan de zijkant en aan de bovenkant) in te drukken. Bevestig de riem om het frame van de fiets en maak de sluiting vast.

ALGEMENE MONTAGE

* Controleer regelmatig of alle bevestigingen enz. nog goed vastzitten.

* Het totale gewicht van de fietser, het kind en het zitje mag de totale maximale belasting van de fiets niet overschrijden. Controleer de informatie van de fietsfabrikant.

* Controleer na het installeren van het zitje of het niet naar voren kantelt, om te voorkomen dat het kind eruit glijdt. Zorg ervoor dat de rugleuning iets naar achteren leunt.

* Controleer of alle onderdelen van de fiets correct functioneren met het zitje gemonteerd.

C. GEBRUIKSAANWIJZINGEN

Verstellen van de voetsteunen |

Afbeelding 13

De voetsteunen zijn eenvoudig te verstellen zonder gebruik van gereedschap. Stel de voetsteun in door de clip 90 graden naar boven te draaien en vervolgens naar boven of beneden te schuiven in de voorgevormde posities. Wanneer de voetsteun op de juiste hoogte is, drukt u de clip naar beneden om hem te vergrendelen.

Gebruik van de veiligheidsgordel |

Afbeelding 14, 15 en 16

Om de veiligheidsgordel los te maken: druk tegelijkertijd op de drie zwarte punten en schuif de gordelssluiting naar boven. U kunt de twee schoudergordels van elkaar scheiden door de zwarte delen van de sluiting uit elkaar te schuiven.

Doe de veiligheidsgordel omhoog door eerst de twee zwarte delen in elkaar te schuiven en ze vervolgens in de gordelhouder te klikken. Trek de gordel vast totdat deze comfortabel strak zit als uw kind rechtop in het zitje zit. U kunt uw kind meer ruimte geven door de clips van de gordel naar boven te kantelen.

* Gebruik altijd de veiligheidsgordel om het kind vast te zetten in het zitje.

Accessoire: Slot | Afbeelding 17

Om het zitje te beschermen tegen diefstal, kunt u het aan de drager vergrendelen met behulp van een Qibbel-slot dat apart als accessoire wordt verkocht.

Adviezen

* Controleer of het gebruik van het Qibbel fietszitje wettelijk is toegestaan in het land waar u het wilt gebruiken.

* Het zitje is geschikt voor kinderen van ongeveer 9 maanden tot 6 jaar, die maximaal 22 kg wegen. Gebruik het zitje pas als uw kind zelfstandig kan zitten tijdens de hele fietstocht.

* Controleer regelmatig of het kind de maximale belastbaarheid van 1100 mm hoogte en 22 kg gewicht van het zitje niet overschrijdt.

* Controleer tijdens het rijden of geen enkel deel van het lichaam of kleding van uw kind in de buurt komt van draaiende of bewegende delen van de fiets, bijvoorbeeld een voet in de spaken of een vinger bij het remmechanisme. Controleer dit regelmatig opnieuw als het kind ouder wordt.

* Zorg ervoor dat het kind niet in contact kan komen met scherpe voorwerpen, zoals een gefeelde kabel.

* Sluit altijd de vijfpuntsgordel, ook als er geen kind in het zitje zit. Als er geen kind in het zitje zit, voorkomt het sluiten van de gordel dat losse delen ervan tijdens het fietsen in bewegende delen terecht komen.

* Zorg ervoor dat uw kind voldoende warm gekleed is en beschermd is tegen regen. Tijdens een fietstocht zit uw kind stil en is dus gevoeliger voor kou.

* Verwijder het zitje als u uw fiets op een autofietsendrager vervoert. Door luchturbulentie kan het zitje of de bevestiging ervan losraken en mogelijk een ongeval veroorzaken.

* Houd er rekening mee dat de fiets anders stuurt wanneer je een kind vervoert, met name de balans, het

sturen en het remmen.

* Laat uw kind bij voorkeur een goed passende veiligheidshelm dragen om zijn of haar veiligheid te vergroten. In overeenstemming met EN1078:2012+A1:2012

* Als het zitje lang in de zon blijft liggen, kan het erg warm worden. Controleer dit daarom voordat u uw kind in het zitje plaatst.

* Dit zitje is niet geschikt voor gebruik tijdens sportactiviteiten, zoals mountainbiken en wielrennen.

* Maak na het installeren van het zadel een testrit in een veilige en rustige omgeving voordat u een drukke weg oprijdt.

* Gebruikt u een zadel met veren, zorg dan dat het kind niet met de vingers tussen de veer geklemd kan raken door een afschermkapje om de veer te plaatsen. Dit kapje is verkrijgbaar bij de speciaalzaak.

* **WAARSCHUWING:** Om veiligheidsredenen mag de stoel met bagagedrager bevestiging alleen worden gemonteerd op bagagedragers die voldoen aan ISO 11243:2016., met een minimum draagvermogen van 27 kg.

* Om veiligheidsredenen mag de stoel met MIK-HD bevestiging alleen worden gemonteerd op een MIK-HD bagagedrager.

* Extra veiligheidsvoorzieningen moeten altijd vastgemaakt worden.

* Laat uw kind nooit zonder toezicht in het zitje zitten als u uw fiets ergens parkeert.

WAARSCHUWINGEN

* Bevestig geen extra bagage aan het kinderzitje. Als u bagage wilt meenemen, gebruik dan een drager die aan het stuur is bevestigd.

- * Verander zelf nooit iets aan het zitje
- * Houd er rekening mee dat de fiets anders stuurt wanneer je een kind vervoert, met name de balans, het sturen en het remmen.
- * Laat uw kind nooit zonder toezicht in het zitje zitten als u uw fiets ergens parkeert.
- * Bij elke vorm van scheurvorming of als het oppervlak begint af te breken, wijst dit erop dat de levensduur van de zitting is bereikt en dat deze moet worden vervangen. In geval van twijfel moet contact worden opgenomen met een professional.
- * Als het zitje lang in de zon blijft liggen, kan het erg warm worden. Controleer dit daarom voordat u uw kind in het zitje plaatst.
- * Controleer altijd de oppervlaktetemperatuur van de stoel vóór gebruik.
- * Dit kinderzitje is niet geschikt voor gebruik tijdens sportactiviteiten.

ONDERHOUD

- * Reinig de zitting regelmatig met een zeepoplossing.
- * Na een ongeval moet het zitje altijd vervangen worden, ook als er geen zichtbare schade is. Neem contact op met uw leverancier voor meer informatie.
- * Als een deel van het zitje defect of beschadigd is, neem dan contact op met uw leverancier voor advies of reparatie.

Twee jaar garantie

Wij geven twee jaar garantie op fabricage- en/of materiaalfouten. De garantie gaat in op de datum van aankoop, bewaar daarvoor uw aankoopbewijs.

DEUTSCH

Lesen Sie diese Gebrauchsanleitung sorgfältig durch, bevor Sie den Sitz montieren. Bei Fragen wenden Sie sich bitte an Ihren Fachhändler. Der Sitz ist für die Beförderung Ihres Kindes auf dem Fahrrad unter Alltagsbedingungen gedacht. Für das Radfahren im Gelände und ATB-Kurse, ist der Sitz nicht geeignet.

A. GEPÄCKTRÄGERMONTAGE

Gepäckträger Anforderungen |

Abbildung 1

* Ein Sitz mit Gepäckträgerbefestigung ist für die Montage auf einem Gepäckträger bestimmt, der die Anforderungen der Norm ISO 11243:2016 mit einer Mindesttragfähigkeit von 27 kg erfüllt. Lassen Sie sich vom Hersteller oder Lieferanten beraten.

Befestigung am Gepäckträger |

Abbildung 2, 3, 4 und 5

Zum Befestigen des Sitzes am Gepäckträger stellen Sie zuerst den Klemmechanismus auf die Breite des Gepäckträgers ein. Um die Klemme zu befestigen, drehen Sie den Einsteller im Uhrzeigersinn. Um die Breite zu vergrößern, drehen Sie den Einsteller gegen den Uhrzeigersinn. Entriegeln Sie den Einsteller, indem Sie den Ring an der Rückseite des Sitzes herausziehen.

Achten Sie darauf, dass die Haken richtig um die Seiten des Gepäckträgers positioniert sind. Verwenden Sie falls erforderlich die Einsätze, um den Sitz sicher am Gepäckträger zu befestigen. Für die Platzierung von

den Einsätzen müssen zunächst die Antirutschstreifen entfernt werden. Legen Sie die Einsätze und dann die Antirutschstreifen wieder in die Klemme ein.

Sowohl mit als auch ohne die Einsätze müssen die Antirutschstreifen verwendet werden. Diese können in die Trägerklammer oder in die Einsätze eingeklickt werden. Vergessen Sie dies nicht, denn es den Halt des Sitzes auf dem Fahrrad erhöht und schützt auch den Gepäckträger vor Beschädigungen.

Überprüfen Sie, ob der Sitz richtig montiert ist. | *Abbildung 6*

* Bringen Sie den Sitz so nah wie möglich am Sattel an. Achten Sie darauf, dass der Schwerpunkt des Sitzes nicht hinter der Hinterachse des Fahrrads liegt. Um die Position des Sitzes zu ändern, lösen Sie den Klemmechanismus und verschieben Sie den Sitz auf dem Gepäckträger nach vorne oder hinten. Ziehen Sie dann den Klemmechanismus so fest wie möglich an.

Zusätzliche Sicherheit | *Abbildung 7*

Die Befestigung am Gepäckträger muss zusätzlich gesichert werden, indem der Sicherungsgurt um den Rahmen gelegt wird. Öffnen Sie die Gurtschnalle, indem Sie auf den Dreipunktverschluss (seitlich und oben) drücken. Befestigen Sie den Gurt um den Rahmen des Fahrrads und schließen Sie die Schnalle. **WARNUNG** — Zusätzliche Sicherheits-Befestigungen müssen immer angebracht werden.

B. MIK-HD ATTACHMENT

Gepäckträger Anforderungen |

Abbildung 8

* Ein Sitz mit MIK-HD-Befestigung ist nur für die Montage auf einem MIK-HD-Träger vorgesehen.
EN ISO 11243:2016, min 27 kg.

Befestigung am MIK-HD Gepäckträger | *Abbildung 9 und 10*

Schieben Sie zuerst den vorderen Teil der MIK-HD-Gepäckträgerplatte in den Träger und dann den hinteren Teil, indem Sie den Verriegelungsknopf in die Nuten des MIK-HD-Trägers einsetzen. Als Beweis für die erfolgreiche Installation sollten Sie ein „Klick“ hören und ein grüner Bereich auf der Rückseite des Verriegelungsknopfes erscheint.

Demontage des Sitzes | *Abbildung 11*

Lösen Sie den Sicherheitsgurt zur Befestigung am Fahrradrahmen, um den Sitz zu entfernen. Um den Sitz vom MIK-HD-Träger zu entfernen, drücken Sie den Verriegelungsknopf und den Griff, während Sie gleichzeitig den Sitz anheben.

Zusätzliche Sicherheit | *Abbildung 12*

Die Befestigung am Gepäckträger muss zusätzlich gesichert werden, indem der Sicherungsgurt um den Rahmen gelegt wird. Öffnen Sie die Gurtschnalle, indem Sie auf den Dreipunktverschluss (seitlich und oben) drücken. Befestigen Sie den Gurt um den Rahmen des Fahrrads und schließen Sie die Schnalle.

WARNUNG — Zusätzliche Sicherheits-Befestigungen müssen immer angebracht werden.

ALLGEMEINE MONTAGE

- * Überprüfen Sie regelmäßig, ob alle Befestigungsteile usw. noch fest sitzen.
- * Das Gesamtgewicht des Radfahrers, des Kindes und des Sitzes darf die maximale Gesamtbelastung des Fahrrads nicht überschreiten. Prüfen Sie die Angaben des Fahrradherstellers.
- * Überprüfen Sie nach dem Montieren des Sitzes, dass er nicht nach vorne kippt, damit das Kind nicht aus dem Sitz rutscht. Achten Sie darauf, dass die Rückenlehne etwas nach hinten geneigt ist
- * Überprüfen Sie, ob alle Teile des Fahrrads mit montiertem Sitz richtig funktionieren.

C. GEBRAUCHSANLEITUNG

Einstellen der Fußstützen |

Abbildung 13

Die Fußstützen sind ohne Werkzeug einfach zu verstellen. Stellen Sie die Fußstütze ein. Drehen Sie dazu den Clip 90 Grad nach oben und schieben Sie ihn dann nach oben oder unten in eine der vorgegebenen Positionen. Wenn die Fußstütze in der richtigen Höhe ist, drücken Sie den Clip nach unten, um sie zu verriegeln.

Anlegen des Sicherheitsgurtes |

Abbildung 14, 15 und 16

Zum Lösen des Sicherheitsgurts: Drücken Sie gleichzeitig auf die drei schwarzen Punkte und schieben Sie die Gurtverschlüsse nach oben. Die beiden Schultergurte können Sie trennen, indem Sie die schwarzen Teile den Gurtverschluss auseinander ziehen. Legen Sie den Sicherheitsgurt an. Dazu schieben Sie zuerst die beiden schwarzen Teile zusammen und schieben sie dann in den Gurtverschluss.

Ziehen Sie den Gurt so weit an, bis er bequem fest anliegt, wenn Ihr Kind gerade auf dem Sitz sitzt. Sie können den Gurt lösen, indem Sie die Clips des Gürtels nach oben neigen.

Zubehör: Schloss | Abbildung 17

Zum Diebstahlschutz können Sie den Sitz mit einem Qibbel-Schloss, das separat als Zubehör erhältlich ist, am Träger sichern.

Beratung

* Überprüfen Sie, ob es spezielle Gesetze zum Transport von Kindern in an Fahrrädern befestigten Sitzen gibt in dem Land, in dem der Sitz verwendet wird.

* Der Sitz ist für Kinder im Alter von ca. neun Monaten bis sechs Jahren mit maximal 22 kg Gewicht geeignet. Verwenden Sie den Sitz nur dann, wenn Ihr Kind während der gesamten Fahrzeit ohne Hilfe sitzen kann.

* Überprüfen Sie regelmäßig, dass das Kind die maximale Größe von 1100 mm Höhe und 22 kg Gewicht des Sitzes nicht überschreitet.

* Achten Sie beim Fahren darauf, dass sich kein Körperteil oder Kleidungsstück Ihres Kindes in der Nähe von rotierenden oder beweglichen Fahrradteilen befindet, z. B. ein Fuß in den Speichen oder ein Finger in der Nähe des Bremsmechanismus. Überprüfen Sie dies regelmäßig, wenn das Kind älter wird.

* Achten Sie darauf, dass das Kind nicht mit scharfen Gegenständen (z.B. einem ausgefranzten Kabel) in Berührung kommt.

* Schließen Sie immer den Fünfpunkt-Sicherheitsgurt, auch wenn kein Kind im Sitz ist. Wenn sich kein Kind im Sitz befindet, verhindert das Schließen

des Gurtes, dass sich lose Teile des Gurtes beim Radfahren in beweglichen Teilen verfangen.

* Achten Sie darauf, dass Ihr Kind warm genug angezogen und vor Regen geschützt ist. Während einer Fahrradtour sitzt Ihr Kind still und ist deshalb anfälliger für Kälte.

* Nehmen Sie den Sitz ab, wenn Sie Ihr Fahrrad auf einem Fahrradträger transportieren. Durch Luftturbulenzen kann sich der Sitz oder seine Befestigung lösen und einen Unfall verursachen.

* Beachten Sie, dass sich das Fahrrad beim Transport eines Kindes anders verhält. Das gilt besonders für das Gleichgewicht, die Lenkung und das Bremsen.

* Lassen Sie Ihr Kind am besten einen gut sitzenden Schutzhelm tragen, um seine Sicherheit zu erhöhen. Einhaltung von EN1078:2012+A1:2012

* Wenn der Sitz lange in der Sonne steht, kann er sehr heiß werden. Überprüfen Sie dies deshalb, bevor Sie Ihr Kind auf den Sitz setzen.

* Dieser Kindersitz eignet sich nicht für den Gebrauch bei sportlichen Tätigkeiten.

* Machen Sie nach dem Einbau des Sitzes eine Probefahrt in einer sicheren und ruhigen Umgebung, bevor Sie auf der Hauptverkehrsstraße fahren.

* Wenn Sie einen gefederten Sattel verwenden: Stellen Sie sicher, dass die Finger Ihres Kindes nicht zwischen den Federwindungen eingeklemmt werden können, indem Sie Schützer um die Federn herum montieren. Diese Schützer sind im gut sortierten Fahrrad-Fachhandel erhältlich.

* **WARNUNG:** Aus Sicherheitsgründen darf dieser Sitz nur auf Gepäckträgern

montiert werden, die der EN ISO 11243:2016 entsprechen, die laut Kennzeichnung eine Last-Kapazität von 27 kg aufweisen.

* Aus Sicherheitsgründen darf der Sitz mit MIK-HD-Fixierung nur auf Gepäckträgern montiert werden, die dem MIK-HD entsprechen.

* Zusätzliche Sicherheitsvorrichtungen sind immer zu befestigen.

* Lassen Sie Ihr Kind niemals unbeaufsichtigt im Sitz, wenn Sie Ihr Fahrrad abstellen.

WARNUNGEN

* Befestigen Sie kein zusätzliches Gepäck am dem Kindersitz. Für die Beförderung von Gepäck verwenden Sie bitte einen am Lenkrad befestigten Gepäckträger.

* Am Sitz dürfen keine Änderungen vorgenommen werden.

* Das Fahrverhalten des Fahrrades könnte mit dem Kind im Sitz anders sein. Speziell in Bezug auf die Balance, die Lenkung und das Bremsen.

* Das Fahrrad darf mit Kind im Sitz nie unbeaufsichtigt gelassen werden.

* Jegliche Art von Rissen, oder wenn die Oberfläche beginnt sich zu zersetzen, zeigt den Ablauf der Verwendungsdauer des Sitzes an; der Sitz sollte dann ausgetauscht werden. Im Zweifelsfall muss eine sachkundige Person kontaktiert werden

* Prüfen Sie vor Gebrauch immer die Oberflächentemperatur des Sitzes.

* Dieser Kindersitz eignet sich nicht für den Gebrauch bei sportlichen Tätigkeiten.

EN ISO 11243:2016, min 27 kg.

WARTUNG

* Reinigen Sie den Sitz regelmäßig mit etwas Seifenlauge.

* Nach einem Unfall muss der Sitz immer ausgetauscht werden, auch wenn er keine sichtbaren Schäden hat. Für weitere Informationen wenden Sie sich bitte an Ihren Fachhändler.

* Falls ein Teil des Sitzes defekt oder beschädigt ist, wenden Sie sich bitte zur Beratung oder Reparatur an Ihren Fachhändler.

Zwei Jahre Garantie

Auf Herstellungs- und/oder Materialfehler gewähren wir zwei Jahre Garantie. Die Garantie beginnt mit dem Kaufdatum. Bitte bewahren Sie Ihren Kaufbeleg auf.

DANSK

Læs denne montagevejledning nøje igennem, før stolen monteres. Kontakt din forhandler, hvis du har spørgsmål. Stolen er beregnet til transport af dit barn på cyklen under almindelige forhold. Stolen er ikke egnet til kørsel på offroad- og ATB-ruter.

A. BAGAGEBÆRERBESLAG

Bagagebærerbeslag | Figur 1

* En stol med bagagebærerbeslag er til montage på en bagagebærer, der opfylder kravene i ISO 11243:2016-standarden, med en minimumsbæreevne på 27 kg. Kontakt producenten eller leverandøren, hvis du har spørgsmål.

Bagagebærerbeslag | Figur 2, 3, 4 og 5

Fastgør stolen på bagagebæreren ved at justere spændeanordningen til bagagebærerens bredde. For at fastgøre spændeanordningen skal du dreje stilleanordningen med uret. Drej stilleanordningen mod uret for at øge bredden. Løsn stilleanordningen ved at trække i ringen på stolens bagside.

Kontroller, at krogene er placeret rigtigt omkring bagagebærerens sider. Brug eventuelt indsætterne for at opnå en forsvarlig fastspænding af stolen på bagagebæreren.

Før montering af indsætterne skal de skridsikre indlæg først tages ud. Monter indsætterne, og sæt herefter de skridsikre indlæg tilbage i spændeanordningen. Kontroller, at krogene er monteret forsvarligt omkring bagagebærerens sider.

De skridsikre indlæg skal bruges både med og uden indsætterne. Klik dem fast enten i spændeanordningen eller i indsætterne. Husk at gøre dette, da det giver stolen et bedre greb om bagagebæreren og desuden beskytter bagagebæreren mod skader.

Kontroller, om stolen er monteret korrekt | Figur 6

* Monter stolen så tæt på sadlen som muligt. Kontroller også, at stolens tyngdepunkt ikke er mere end 10 cm bag ved cyklens bagaksel. For at ændre stolens position skal du løsne spændeanordningen og flytte stolen frem eller tilbage på bagagebæreren. Spænd herefter spændeanordningen så stramt som muligt.

Ekstra sikkerhed | Figur 7

Stolen skal sikres yderligere ved montering af sikkerhedsstroppen omkring cykelstellet. Åbn spændet på stroppen ved at trykke på trepunktslåsemekanismen (på siden og øverst). Fastgør stroppen omkring cykelstellet, og luk spændet. Ikke omkring bagagebæreren!

B. MIK-HD-BESLAG

Bagagebærerbeslag | Figur 8

* En stol med MIK-HD-beslag er kun til montage på en MIK-HD-bagagebærer.
EN ISO 11243:2016, min. 27 kg.

Montage | Figur 9 og 10

Før først MIK-bagagebærerpladens forreste del og derefter den bageste del ind i bagagebæreren ved at anbringe låseknappen i MIK-HD-bagagebærerens riller. Du ved, at stolen er monteret korrekt, når du hører et "klik", og en grøn flade bliver synlig på låseknappens bageste del.

Afmontering | Figur 11

Afmonter stolen fra MIK-HD-bagagebæreren ved at trykke på låseknappen, trykke ned på håndtaget og løfte stolen samtidig.

Ekstra sikkerhed | Figur 12

Stolen skal sikres yderligere ved montering af sikkerhedsstroppen omkring cykelstellet. Åbn spændet på stroppe ved at trykke på trepunkt-låsemekanismen (på siden og øverst). Fastgør stroppe omkring cykelstellet, og luk spændet. Ikke omkring bagagebæreren!

GENEREL MONTAGE

* Kontroller regelmæssigt, at alle fastspændingsanordninger osv. stadig er spændt forsvarligt.

* Cyklistens, barnets og stolens samlede vægt må ikke overskride cyklens samlede maksimale belastning. Se oplysningerne fra cykelproducenten.

* Kontroller, når stolen er monteret, at den ikke kan vippe fremad, så barnet kan glide ud. Ryglænet skal hælde en smule bagud.

* Kontroller, at alle cyklens dele fungerer korrekt, når stolen er monteret.

C. BRUGSANVISNING

Justering af fodstøtter | Figur 13

Fodstøtterne er nemme at justere uden brug af værktøj. Juster fodstøtten ved at vippe klemmen 90 grader opad og derefter køre fodstøtten op eller ned til en af de præformede positioner. Fastslås fodstøtten i den rigtige højde ved at vippe klemmen ned igen.

Brug af sikkerhedsselen | Figur 14, 15 og 16

Løsn sikkerhedsselen ved at trykke de tre sorte punkter ind samtidig og trække selespændet op. Du kan skille de to skulderseler ad ved at trække selespændets sorte dele fra hinanden.

Spænd sikkerhedsselen ved først at samle de to sorte dele og derefter sætte dem ned i selespændet. Stram selen, så den sidder behageligt tæt til, når barnet sidder opret i stolen. Du kan løsne selen ved at vippe selens klemmer opad.

* Brug altid sikkerhedsselen til fastspænding af barnet i stolen.

Tilbehør: Lås | Figur 17

For at tyverisikre stolen kan du låse den fast til bagagebæreren med en Qibbel-lås, der sælges separat som tilbehør.

Anbefalinger

* Kontroller, om brugen af Qibbel-stolen er tilladt i det land, hvor du ønsker at bruge den.

* Stolen er egnet til børn i alderen fra ca. 9 måneder til 6 år, som vejer højst 22 kg. Brug først stolen, når barnet selv kan sidde op på hele turen.

* Kontroller jævnligt, at barnet ikke er blevet for stort til stolens maksimumkapacitet på 1100 mm i højden og en vægt på 22 kg.

* Kontroller under kørslen, at barnets hænder, fødder og tøj ikke kan komme i nærheden af cyklens roterende eller bevægelige dele, f.eks. en fod i egerne eller en finger i bremsemekanismen eller sadlens fjedre. Kontroller dette med jævne mellemrum, i takt med at barnet vokser.

* Sørg for, at barnet ikke kan komme i kontakt med skarpe genstande, f.eks. et flosset kabel.

* Luk altid fempunktssikkerhedsselen, også når der ikke sidder et barn i stolen. Hermed undgår du, at løse dele fra stolen kommer i klemme i cyklens bevægelige dele, mens du cykler.

* Sørg for, at barnet er tilstrækkeligt varmt klædt på og beskyttet mod regn. Barnet sidder stille på turen og kan derfor nemmere komme til at fryse.

* Tag stolen af, hvis cyklen skal transporteres på en cykelholder på bilen. Stolen eller beslaget kan løsne sig som følge af luftturbulens og kan potentielt forårsage en ulykke.

* Vær opmærksom på, at cyklen er anderledes at manøvrere med, når du har et barn på den. Det gælder især cyklens balance og styre- og bremseegenskaber.

* Giv barnet en passende cykelhjelm på for at øge sikkerheden. I overensstemmelse med EN 1078:2012+A1:2012.

* Hvis stolen står længe i solen, kan den blive meget varm. Kontroller derfor dette, inden du sætter barnet i stolen.

* Denne stol er ikke egnet til brug i forbindelse med sportsaktiviteter, f.eks. mountainbiking og cykelløb.

* Køb en prøvetur i sikre og rolige omgivelser efter montering af stolen, inden du kører ud på en stærkt trafikeret vej.

* Har du en cykelsadel med fjedre, bør du montere en fingerbeskytter omkring fjedrene, så barnets fingre ikke kan komme i klemme. Du kan købe en fingerbeskytter hos førende cykelhandlere.

* ADVARSEL: Af sikkerhedsmæssige årsager må stolen med bagagebærerbeslag kun monteres på en bagagebærer, der opfylder ISO 11243:2016, med en minimumsbæreevne på 27 kg.

* Af sikkerhedsmæssige årsager må stolen med MIK-HD-beslag kun monteres på en MIK-HD-bagagebærer. EN ISO 11243:2016, min. 27 kg

* Der skal altid monteres ekstra sikkerhedsanordninger.

* Efterlad aldrig barnet alene i stolen, når du parkerer cyklen.

ADVARSLER

- * Fastgør ikke ekstra bagage på barnestolen. Hvis du ønsker at have bagage med, så brug en bagagebærer eller cykelkurv fastgjort til styret.
- * Foretag aldrig selv ændringer på stolen.
- * Vær opmærksom på, at cyklen kan være anderledes at manøvrere med, når du har et barn med. Det gælder især cyklens balance og styre- og bremseegenskaber.
- * Efterlad aldrig barnet alene i stolen, når du parkerer cyklen.
- * Ved enhver form for revnedannelse, eller hvis overfladen begynder at blive nedbrudt, er dette et tegn på, at stolen er udtjent og skal udskiftes. Kontakt en fagperson, hvis du er i tvivl.
- * Kontroller altid stolens overfladetemperatur, før du sætter barnet i den.
- * Denne barnestol er ikke egnet til brug i forbindelse med sportsaktiviteter.

VEDLIGEHOLDELSE

- * Rengør stolen regelmæssigt med sæbevand.
- * Efter en ulykke skal stolen altid udskiftes, også selv om den ikke har synlige skader. Kontakt din forhandler for at få yderligere oplysninger.
- * Kontakt din forhandler med henblik på rådgivning eller reparation, hvis en del af stolen er defekt eller beskadiget.

To års garanti

Vi giver to års garanti på fabrikations- og/eller materialefejl. Garantien træder i kraft på købsdatoen. Gem derfor din købskvittering.

FRANÇAIS

Lisez attentivement ces consignes d'installation avant d'installer le siège. Si vous avez des questions, veuillez les adresser à votre fournisseur.

Le siège est conçu pour transporter votre enfant sur le vélo dans des conditions quotidiennes. Ce siège n'est pas adapté pour rouler en hors-piste et sur des parcours de VTT.

A. FIXATION SUR PORTE-BAGAGES

Exigences en matière de porte-bagages | *Figure 1*

* Un siège avec fixation sur porte-bagages est destiné à être monté sur un porte-bagages qui répond aux exigences posées dans la norme ISO 11243:2016, avec une capacité de charge minimale de 27 kg. Demandez conseil auprès du fabricant ou du fournisseur.

Fixation sur porte-bagages | *Figure 2, 3, 4 et 5*

Fixez le siège sur le porte-bagages en ajustant le mécanisme de serrage par rapport à la largeur du porte-bagages. Pour fixer l'attache, tournez le dispositif d'ajustement dans le sens des aiguilles d'une montre. Pour augmenter la largeur, tournez le dispositif d'ajustement dans le sens contraire des aiguilles d'une montre. Débloquez le dispositif d'ajustement en tirant l'anneau à l'arrière du siège.

Assurez-vous que les crochets sont positionnés correctement autour des côtés du porte-bagages. Si nécessaire, utilisez les inserts pour un serrage approprié du siège sur le porte-bagages.

Avant de placer les inserts, retirez les bandes antidérapantes. Placez les inserts, puis replacez les bandes antidérapantes dans l'attache. Assurez-vous que les crochets s'ajustent bien autour des côtés du porte-bagages.

Avec ou sans les inserts, vous devez utiliser les bandes antidérapantes. Vous les encliquez dans l'attache de porte-bagage ou dans les inserts. Ne les oubliez pas, car elles amélioreront l'adhérence du siège sur le vélo et elles protégeront également le porte-bagages contre les dommages.

Vérifiez si le siège est monté correctement | *Figure 6*

* Installez le siège le plus près possible de la selle et assurez-vous que le centre de gravité du siège ne se trouve pas à plus de 10 cm derrière l'axe arrière du vélo. Pour changer la position du siège, desserrez le mécanisme de serrage et déplacez le siège vers l'avant ou l'arrière le long du porte-bagages. Resserrez ensuite le mécanisme de serrage le plus fermement possible.

Sécurité supplémentaire | *Figure 7*

Le siège doit bénéficier d'une sécurité supplémentaire en attachant la sangle de sûreté autour du cadre. Ouvrez la boucle de la sangle en appuyant sur le dispositif de fixation à trois points (les côtés et au sommet). Fixez la sangle autour du cadre du vélo et fermez la boucle. Pas autour du porte-bagages !

B. FIXATION MIK-HD

Exigences en matière de porte-bagages | *Figure 8*

* Un siège avec fixation MIK-HD est destiné à être monté uniquement sur un porte-bagages MIK-HD. EN ISO 11243:2016, min 27 kg.

Montage | *Figures 9 et 10*

Tout d'abord, faites glisser dans le porte-bagages la partie avant de la plaque de porte-bagages MIK, puis la partie arrière, en insérant le bouton de verrouillage dans les fentes du porte-bagages MIK-HD. Comme preuve de la réussite du montage, vous devriez entendre un déclic et une zone verte apparaît sur la partie arrière du bouton de verrouillage.

Désassemblage | *Figure 11*

Pour retirer le siège du porte-bagages MIK-HD, appuyez sur le bouton de verrouillage et appuyez sur la poignée tout en soulevant le siège.

Sécurité supplémentaire | *Figure 12*

Le siège doit bénéficier d'une sécurité supplémentaire en attachant la sangle de sûreté autour du cadre. Ouvrez la boucle de la sangle en appuyant sur le dispositif de fixation à trois points (les côtés et au sommet). Fixez la sangle autour du cadre du vélo et fermez la boucle. Pas autour du porte-bagages !

MONTAGE GÉNÉRAL

* Vérifiez régulièrement si toutes les fixations, etc. sont toujours serrées.

* Le poids total du cycliste, de l'enfant et du siège ne doit pas dépasser la charge maximale admissible du vélo. Consultez les informations du constructeur du vélo.

* Après avoir installé le siège, assurez-vous qu'il ne bascule pas vers l'avant, afin d'éviter que l'enfant ne glisse en dehors du siège. Assurez-vous que le dossier est légèrement incliné vers l'arrière.

* Assurez-vous que toutes les parties du vélo fonctionnent correctement avec le siège monté.

C. MODE D'EMPLOI

Ajustement des repose-pieds |

Figure 13

Les repose-pieds sont faciles à ajuster sans utiliser d'outils. Ajustez le repose-pied en faisant pivoter l'attache de 90 degrés vers le haut, puis en la faisant glisser vers le haut ou le bas dans les positions préformées. Lorsque le repose-pied se trouve à la hauteur correcte, poussez l'attache vers le bas pour la bloquer.

Utilisation de la ceinture de sécurité

| *Figure 14, 15 et 16*

Pour détacher la ceinture de sécurité : appuyez simultanément sur les trois points noirs et faites glisser vers le haut l'étrier de la ceinture. Vous pouvez séparer les deux bretelles en éloignant les parties noires de l'étrier. Attachez la ceinture de sécurité en joignant les deux parties noires, puis en les faisant glisser dans le corps de l'étrier. Resserrez la ceinture jusqu'à ce qu'elle soit serrée confortablement lorsque votre enfant est assis de manière droite dans le siège.

Vous pouvez détacher la ceinture en soulevant les attaches de la ceinture.

* Utilisez toujours la ceinture de sécurité, afin de garantir que l'enfant est retenu dans le siège.

Accessoire : Cadenas | Figure 17

Pour protéger le siège contre le vol, vous pouvez le verrouiller sur le siège à l'aide d'un cadenas Qibbel, qui est vendu séparément en tant qu'accessoire.

Conseil

* Vérifiez si l'utilisation du siège Qibbel est autorisée légalement dans le pays dans lequel vous souhaitez l'utiliser.

* Le siège convient pour des enfants âgés d'environ neuf mois à six ans, et pesant au maximum 22 kg. Utilisez le siège uniquement à partir du moment où l'enfant est capable de s'asseoir sans assistance pendant la totalité du parcours à vélo.

* Vérifiez régulièrement que l'enfant ne dépasse pas la capacité maximale du siège en termes de taille, 1 100 mm et en termes de poids, 22 kg.

* Lorsque vous roulez, assurez-vous qu'aucune partie du corps ou des vêtements de votre enfant ne s'approche de pièces du vélo en rotation ou en mouvement, par exemple un pied dans les rayons ou un doigt près du mécanisme de frein ou de la selle à ressort. Effectuez régulièrement les vérifications, à mesure que l'enfant prend de l'âge.

* Assurez-vous que l'enfant ne peut pas entrer en contact avec des objets tranchants, tels qu'un câble effiloché.

* Fermez toujours la ceinture de sécurité à cinq points et la ceinture de sécurité,, même s'il n'y a pas d'enfant dans le siège. Le fait de fermer les ceintures permet d'éviter que des éléments non fixés entrent en contact avec les parties en mouvement, lorsque vous roulez.

* Assurez-vous que votre enfant est habillé de manière suffisamment chaude et qu'il est protégé contre la pluie. Durant un parcours à vélo, votre enfant reste immobile et est par conséquent plus sujet au froid.

* Retirez le siège lorsque vous transportez votre vélo sur un porte-vélo de voiture. En raison des turbulences d'air, le siège ou sa fixation peut se détacher et provoquer un accident.

* Tenez compte du fait que le vélo se manœuvre différemment lorsque vous transportez un enfant, en particulier l'équilibre, la direction et le freinage.

* De préférence, faites porter à votre enfant un casque de sécurité correctement ajusté, afin d'accroître sa sécurité. Conforme à la norme EN1078:2012+A1:2012.

* Si le siège reste au soleil pendant une période prolongée, il peut devenir très chaud. Par conséquent, vérifiez sa chaleur avant d'y placer votre enfant.

* Ce siège ne convient pas pour une utilisation durant des activités sportives, telles que le VTT et la course.

* Après avoir installé le siège, roulez pour effectuer un essai dans un environnement sûr et calme, avant de rouler dans les rues animées.

* Si vous utilisez une selle à ressort, assurez-vous que les doigts de votre enfant ne peuvent pas se coincer entre les spires des ressorts, en installant des protections autour des ressorts. Ces protections sont disponibles dans les magasins de cycles de qualité.

* **AVERTISSEMENT** : pour des raisons de sécurité, ce siège avec fixation sur porte-bagages doit être monté uniquement sur des porte-bagages conformes à la norme ISO 11243:2016 avec une capacité de charge minimale de 27 kg.

* Pour des raisons de sécurité, le siège avec fixation MIK-HD doit être monté uniquement sur des porte-bagages conformes à MIK-HD. EN ISO 11243:2016, min 27 kg

* Les dispositifs de sécurité supplémentaires doivent toujours être fixés.

* Ne laissez jamais votre enfant sans surveillance dans le siège si vous garez votre vélo quelque part.

AVERTISSEMENTS

* Ne fixez pas de bagage supplémentaire sur le siège de l'enfant. Si vous souhaitez porter des bagages, utilisez un porte-bagage fixé sur le guidon.

* Ne modifiez pas le siège.

* Le vélo pourrait se comporter différemment avec un enfant dans le siège. Particulièrement en ce qui concerne l'équilibre, la direction et le freinage.

* Ne laissez jamais le vélo garé avec un enfant sans surveillance dans le siège.

* Si vous constatez toute forme de fissure ou si la surface commence à se déstructurer, ceci indique que le siège a atteint sa fin de vie et qu'il doit être remplacé. Contactez un professionnel en cas de doute.

* Vérifiez toujours la température de surface du siège avant toute utilisation.

* Ce siège pour enfant ne convient pas pour une utilisation durant des activités sportives.

MAINTENANCE

* Nettoyez régulièrement le siège à l'aide d'une solution savonneuse douce.

* Après un accident, le siège doit toujours être remplacé, même s'il n'y a pas de dégât visible. Pour d'autres informations, contactez votre fournisseur.

* Si une partie du siège est défectueuse ou endommagée, contactez votre fournisseur pour des conseils ou des réparations.

Garantie deux ans

Nous accordons une garantie de deux ans sur les défauts de fabrication et/ou de matériau. La période de garantie débute à la date d'achat ; veuillez conserver votre ticket d'achat.

ITALIANO

Leggere le presenti istruzioni di montaggio prima di installare il seggiolino. Per eventuali domande, rivolgersi al proprio rivenditore.

Il seggiolino è destinato al trasporto di un bambino sulla bicicletta in condizioni di utilizzo quotidiano. Il seggiolino non è adatto per pedalare fuori strada e su percorsi per mountain bike.

A. FISSAGGIO AL SUPPORTO

Requisiti del supporto | Figura 1

* Un seggiolino con fissaggio del supporto è destinato al montaggio su un supporto che soddisfa i requisiti indicati nella norma ISO 11243:2016, con una capacità di carico minima di 27 kg. Per informazioni rivolgersi al produttore o al rivenditore.

Fissaggio del supporto | Figura 2, 3, 4 e 5

Fissare il seggiolino al supporto regolando il meccanismo di bloccaggio secondo la larghezza del supporto. Per fissare il morsetto, ruotare il regolatore in senso orario. Per aumentare la larghezza, ruotare il regolatore in senso antiorario. Sbloccare il regolatore tirando l'anello nella parte posteriore del seggiolino.

Accertarsi che i ganci siano posizionati correttamente sui lati del supporto. Se necessario, usare gli inserti per un bloccaggio corretto del seggiolino al supporto.

Prima di posizionare gli inserti rimuovere le strisce antiscivolo. Posizionare gli inserti e poi rimettere le strisce antiscivolo nel morsetto. Assicurarsi

che i ganci siano fissati saldamente sui lati del supporto.

È necessario usare le strisce antiscivolo con o senza gli inserti. È necessario premerli nel morsetto del supporto o negli inserti fino quando si sente un clic. Non dimenticare questo passaggio, in quanto migliorerà la presa del seggiolino sulla bici e inoltre proteggerà il supporto per portabagagli contro i danni.

Controllare se il seggiolino è stato montato correttamente | Figura 6

* Installare il seggiolino quanto più possibile vicino al sellino. Verificare inoltre che il centro di gravità del seggiolino non si trovi più di 10 cm dietro all'asse posteriore della bicicletta. Per cambiare la posizione del seggiolino, allentare il meccanismo di bloccaggio e spostare il seggiolino avanti o indietro lungo il supporto. Quindi stringere al massimo il meccanismo di bloccaggio.

Sicurezza supplementare | Figura 7

Il seggiolino deve essere ulteriormente fissato montando la cinghia di fissaggio attorno al telaio. Aprire la fibbia della cinghia premendo la chiusura a tre punti (di fianco e nella parte superiore). Fissare la cinghia attorno al telaio della bicicletta e chiudere la fibbia. Non intorno al supporto!

B. FISSAGGIO MIK-HD

Requisiti del supporto | Figura 8

* Un seggiolino con un fissaggio MIK-HD è destinato a essere montato esclusivamente su un supporto MIK-HD.

EN ISO 11243:2016, min 27 kg.

Montaggio | Figura 9 e 10

Far scivolare la parte anteriore della piastra del supporto del portabagagli MIK nel supporto e poi la parte posteriore inserendo il pulsante di blocco nelle scanalature del supporto MIK-HD. A riprova del corretto montaggio si deve sentire un "clic" e vedere comparire un'area verde sulla parte posteriore del pulsante di blocco.

Smontaggio | Figura 11

Per rimuovere il seggiolino dal supporto MIK-HD, premere il pulsante di blocco e l'impugnatura, sollevando contemporaneamente il seggiolino.

Sicurezza supplementare | Figura 12

Il seggiolino deve essere ulteriormente fissato montando la cinghia di fissaggio attorno al telaio. Aprire la fibbia della cinghia premendo la chiusura a tre punti (di fianco e nella parte superiore). Fissare la cinghia attorno al telaio della bicicletta e chiudere la fibbia. Non intorno al supporto!

MONTAGGIO GENERALE

* Controllare regolarmente che tutti i fissaggi, ecc. siano sempre stretti bene.

* Il peso totale del ciclista, del bambino e del seggiolino non deve superare il carico massimo totale della bicicletta. Verificare le informazioni dal produttore della bicicletta.

* Una volta installato il seggiolino, controllare che non si inclini in avanti, per evitare che il bambino possa scivolare fuori. Accertarsi che lo schienale sia leggermente inclinato all'indietro.

* Controllare che tutte le parti della bicicletta funzionino correttamente con il seggiolino montato.

C. ISTRUZIONI D'USO

Regolazione dei poggiapiedi |

Figura 13

I poggiapiedi sono facilmente regolabili senza alcun attrezzo. Regolare il poggiapiedi ruotando la clip di 90 gradi verso l'alto, quindi farlo scivolare su o giù nelle posizioni preformate. Quando il poggiapiedi si trova all'altezza corretta, spingere la clip per bloccarlo.

Utilizzo della cintura di sicurezza |

Figura 14, 15 e 16

Per togliere la cintura di sicurezza: premere simultaneamente i tre punti neri e far scivolare il fermaglio della cintura verso l'alto. Si possono separare le due cinture sulle spalle facendo scivolare separatamente le parti nere del fermaglio.

Chiudere la cintura di sicurezza facendo prima scivolare insieme le due parti nere e quindi inserendole nel corpo del fermaglio. Stringere la cintura fino a quando non sarà comodamente stretta quando il bambino è seduto diritto nel seggiolino. È possibile allentare la cintura inclinando verso l'alto le clip.

* Usare sempre la cintura di sicurezza, per garantire la corretta trattenuta del bambino nel seggiolino.

Accessorio: Lucchetto | Figura 17

Per proteggere il seggiolino da un eventuale furto, è possibile fissarlo al supporto con un lucchetto Qibbel venduto separatamente come accessorio.

Consiglio

* Verificare che l'uso del seggiolino Qibbel sia autorizzato per legge nel paese dove si vuole utilizzare.

* Il seggiolino è adatto per bambini a partire da circa nove mesi fino ai sei anni di età, con un peso massimo di 22 kg. Usare il seggiolino solo quando il bambino è in grado di sedersi senza aver bisogno di aiuto per l'intero giro in bicicletta.

* Controllare regolarmente che il bambino non superi la capacità massima del seggiolino di 1.100 mm di altezza e 22 kg di peso.

* Quando si pedala, controllare che non vi siano parti del corpo o dei vestiti del bambino che si avvicinano a parti rotanti o in movimento della bicicletta. Per esempio, un piede nei raggi o un dito vicino al meccanismo di frenata o al sellino a molle. Ricontrollare regolarmente questi dettagli quando il bambino diventa più grande.

* Accertarsi che il bambino non entri in contatto con oggetti taglienti, ad esempio un cavetto sfilacciato.

* Chiudere sempre la cintura di sicurezza a cinque punti e la cintura di sicurezza, anche se non è presente alcun bambino sul seggiolino. Chiudendo la cintura si evita che le parti staccate possano andare a finire nelle parti in movimento quando si pedala.

* Accertarsi che il bambino sia vestito con indumenti sufficientemente caldi e sia protetto dalla pioggia. Durante un giro in bicicletta, il bambino rimane fermo quando è seduto e quindi è più sensibile al freddo.

* Togliere il seggiolino quando si trasporta la bicicletta sul porta-biciclette di un'automobile. A causa della turbolenza dell'aria, il seggiolino o il suo supporto potrebbero staccarsi e causare anche un incidente.

* Considerare che la bicicletta si comporta diversamente quando si trasporta un bambino, specialmente per quanto riguarda l'equilibrio, la sterzata e la frenata.

* È preferibile che il bambino indossi un casco della misura corretta per aumentare la sua sicurezza. Conformità con EN1078:2012+A1:2012,

* Se il seggiolino viene lasciato al sole per molto tempo, può diventare molto caldo. Quindi, controllare questo aspetto prima di mettere il bambino nel seggiolino.

* Questo seggiolino non è idoneo alla pratica di attività sportive, come mountain bike e competizioni.

* Dopo l'installazione del seggiolino, effettuare un giro di prova in un ambiente sicuro e tranquillo prima di pedalare su strada.

* Se si utilizza un sellino a molle, controllare che le dita del bambino non vengano schiacciate fra le spire delle molle, montando delle protezioni attorno alle molle. Queste protezioni si trovano nei migliori negozi di biciclette.

* **ATTENZIONE:** Per ragioni di sicurezza il seggiolino con supporto può essere montato esclusivamente sui supporti per portabagagli conformi a ISO 11243:2016 con una capacità di carico minima di 27 kg.

* Per ragioni di sicurezza il seggiolino con fissaggio MIK-HD deve essere fissato esclusivamente su supporti per portabagagli conformi a MIK-HD. EN ISO 11243:2016, min 27 kg

* Ulteriori dispositivi di sicurezza devono sempre essere attaccati.

* Non lasciare mai il bambino incustodito nel seggiolino se si parcheggia la bicicletta da qualche parte.

AVVERTENZE

* Non mettere dei bagagli aggiuntivi sul seggiolino del bambino. Se si vuole trasportare un bagaglio, usare un cestino attaccato al manubrio.

* Non modificare il seggiolino.

* La bicicletta può comportarsi in maniera differente se è presente un bambino nel seggiolino. In particolare per quanto riguarda l'equilibrio, la sterzata e la frenata.

* Non lasciare mai la bicicletta parcheggiata con un bambino nel seggiolino senza supervisione.

* Se compare qualsiasi crepa o se la superficie inizia a danneggiarsi, allora il seggiolino ha raggiunto il termine della sua vita utile e deve essere sostituito. In caso di dubbio, contattare un professionista.

* Controllare sempre la temperatura della superficie del seggiolino prima dell'uso.

* Il seggiolino del bambino non è adatto alla pratica di attività sportive.

MANUTENZIONE

* Pulire regolarmente il seggiolino usando una soluzione saponata delicata.

* Dopo un incidente, il seggiolino deve essere sempre sostituito, anche se non sono presenti danni visibili. Per maggiori informazioni, contattare il proprio rivenditore.

* Se una parte del seggiolino è difettosa o danneggiata, contattare il proprio rivenditore per avere consigli o per farla riparare.

Due anni di garanzia

Diamo una garanzia di due anni sui difetti di fabbricazione e/o materiali. La garanzia è valida a partire dalla data di acquisto, quindi è necessario conservare il proprio scontrino di acquisto.

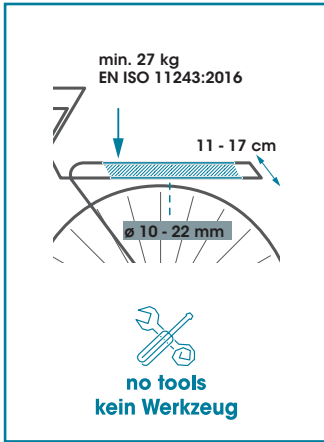

EN Carrier attachment

WARNING - For safety reasons this seat shall only be fitted to luggage carriers conforming to EN ISO 11243:2016 marked with a 27 kg load.

NL Dragerbevestiging

WAARSCHUWING: Om veiligheidsredenen mag de stoel met bagagedrager bevestiging alleen worden gemonteerd op bagagedragers die voldoen aan ISO 11243:2016, met een minimum draagvermogen van 27 kg.

DE Gepäckträgerbefestigung

WARNUNG: Aus Sicherheitsgründen darf dieser Sitz nur auf Gepäckträgern montiert werden, die der EN ISO 11243:2016 entsprechen, die laut Kennzeichnung eine Last-Kapazität von 27 kg aufweisen.

DK Bagagebæreslag

ADVARSEL - Af sikkerhedsmæssige årsager må denne stol kun monteres på en bagagebærer, der opfylder EN ISO 11243:2016 og er mærket med en bæreevne på 27 kg.

FR Fixation sur porte-bagage

AVERTISSEMENT - Pour des raisons de sécurité, ce siège doit être fixé uniquement sur des porte-bagages conformes à la norme EN ISO 11243:2016 marqués avec une charge de 27 kg.

IT Fissaggio del supporto

AVVERTENZA - Per ragioni di sicurezza il seggiolino deve essere fissato esclusivamente ai supporti per portabagagli conformi a EN ISO 11243:2016 e che presentino un carico di 27 kg.



EN MIK-HD attachment

WARNING - For safety reasons this seat shall only be fitted to luggage carriers conforming to EN ISO 11243:2016 marked with MIK-HD.

NL MIK-HD bevestiging

WAARSCHUWING: Om veiligheidsredenen mag de stoel met bagagedrager bevestiging alleen worden gemonteerd op bagagedragers die voldoen aan ISO 11243:2016, met MIK-HD.

DE MIK-HD befestigung

WARNUNG: Aus Sicherheitsgründen darf dieser Sitz nur auf Gepäckträgern montiert werden, die der EN ISO 11243:2016 entsprechen, mit MIK-HD-Marker.

DK MIK-HD-beslag

ADVARSEL - Af sikkerhedsmæssige årsager må denne stol kun monteres på en bagagebærer, der opfylder EN ISO 11243:2016 og er mærket med MIK-HD.

FR FIXATION MIK-HD

AVERTISSEMENT - Pour des raisons de sécurité, ce siège doit être fixé uniquement sur des porte-bagages conformes à la norme EN ISO 11243:2016 avec marqueur MIK-HD.

IT Fissaggio MIK-HD

AVVERTENZA - Per ragioni di sicurezza il seggiolino deve essere fissato esclusivamente ai supporti per portabagagli conformi a EN ISO 11243:2016 e contrassegnati MIK-HD.